

# MANUAL DE INSTALAÇÃO DOS PAINÉIS PPDA / PLDA

## NFPA-20



## Manual de instalação dos painéis PPDA / PLDA

### 1. Instalação Mecânica dos Painéis

Desembale cuidadosamente e inspecione completamente ambos os painéis.

Antes de iniciar a instalação verifique:

- Se a tensão do Painel Principal Diesel (PPDA) é compatível com o motor diesel e seus bancos de baterias;
- Se a rede AC disponível é compatível com a tensão do Painel Principal Diesel (PPDA);

Os painéis deverão ser instalados em locais, de tal forma que fiquem protegidos de eventuais vazamentos de água proveniente da bomba e/ou suas tubulações.

#### 1.1. Painel Local Diesel (PLDA)

O painel possui uma dimensão padronizada de 270x360x60mm (AxLxP), com peso aproximado de 3,5Kg.

Este painel deve ser fixado no motor diesel, por meio de coxins M6 de borracha. Os coxins deverão ser fixados na parte traseira do painel.

Todo e qualquer circuito que interligue o painel local com o motor diesel e painel principal deve receber anilhas que por sua vez devem ser correspondentes com o projeto fornecido, conforme manda os itens abaixo das normas NFPA-20 e NBR-16704;

Especificações para Instalação do Painel Local		
NFPA-20 (item)	NBR-16704 (item)	Descritivo
12.3.6.2	11.3.6.2	Os terminais de conexão em campo devem ser claramente marcados de forma a preservar sua correspondência com o diagrama de conexões fornecido.
12.3.6.3	11.3.6.3	No caso de conexões a motores externos, a numeração dos terminais de conexão do painel de controle deve ser comum com a dos terminais do motor.

Tabela 1

#### 1.2. Painel Principal (PPDA)

O painel possui uma dimensão padronizada de 650x500x150mm (AxLxP), com peso aproximado de 25Kg.

Este painel deverá ser fixado na parede, a uma distância máxima de vinte metros do motor através das orelhas de fixação na parte traseira do painel. (Para fazer o uso das orelhas de fixação desparafuse os dois parafusos e vire as orelhas de fixação para fora do painel).

O instalador deve seguir a tabela abaixo contendo os itens das normas NBR-16704 e NFPA-20 que especificam a maneira de como o equipamento deve ser instalado:

Especificações para Instalação do Painel Principal		
NFPA-20 (item)	NBR-16704 (item)	Descritivo
12.2.1	11.2.1	Os painéis de controle devem estar localizados tão próximos dos motores que controlam quanto possível, de maneira tal que o operador estando posicionado ao lado do painel principal possa visualizar o painel local e vice-versa.
12.2.2	11.2.2	Os painéis de controle devem ainda estar posicionados ou protegidos de modo que não possam ser danificados por água vazando das bombas ou suas conexões;
12.2.3	11.2.3	Os bancos de baterias e painéis de controle sempre devem estar a pelo menos 300 mm do piso.
12.2.4	11.2.4	Os painéis de controle devem ser acessíveis para manobras e manutenção. Portanto não pode haver qualquer tipo de tubulação, estrutura ou algo que dificulte a manutenção dos painéis.
12.3.2	11.3.2	Painel principal deve ser fixado em um único suporte de material não combustível, ou diretamente no solo ou parede.
12.3.3.2	11.3.3.2	Os gabinetes devem ser aterrados em conformidade com a ABNT NBR 5410;

Tabela 2

### OBSERVAÇÃO

As normas NBR-16704 e NFPA-20 instruem que caso a casa de bombas não possua a circulação constante de pessoas, deve ser instalado uma central de monitoramento remoto em um local que há a circulação de pessoas.

**(NFPA-20/NBR-16074) 12.4.2.1/11.4.2.1:** Para as casas de bombas que não contam com a presença constante de pessoas, sinais visuais ou sonoros, alimentados por fonte distinta do painel de controle e de tensão não superior a 230 V, devem ser disponibilizados e instalados em local com presença constante de pessoas.

## 2. Instalação Mecânica dos Periféricos do Motor

### 2.1. Sensor Magnético de Velocidade (Pick-Up)

- Deverá ser instalado na cremalheira (volante) do motor diesel;
- Na instalação, rosqueie até tocar na cremalheira (volante), depois recue meia volta e trave-o nesta posição;

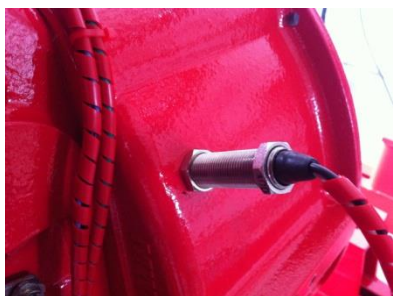

---

## Manual de instalação dos painéis PPDA / PLDA

---

### 2.2. Sensor de Pressão de Óleo Lubrificante e Temperatura da Água

- Será necessário que o motor possua sensores com sinal de saída proporcional, e que o Painel Local Diesel (PLDA) seja calibrado com três pontos da curva destes sensores.
- Caso o motor não possua sensores com saída proporcional, ou se desconheça os pontos de calibração dos sensores, os mesmos precisarão ser substituídos por um compatível.

### 2.3. Contadoras de Partida, conforme NFPA20 (KPAM)

- KP1 – Contadora de Partida 1;
- KP2 – Contadora de Partida 2;

Deverão ser instalados logo abaixo do Painel Local Diesel (PLDA).

Segue foto abaixo da contadora (KPAM):



Lembre-se de deixar um espaço para trabalhar com os cabos de maior bitola, vindos dos bancos de baterias.

### 2.4. Diodo de proteção, modelo VFL-D6A10

Deverá ser instalado no motor de arranque, sendo a ponta vermelha no positivo e a ponta azul no negativo (carcaça do motor de arranque).

---

## OBSERVAÇÃO

---

Obrigatório à instalação do **diodo** de proteção (VFL-D6A10), fornecido com o painel, no motor de arranque do motor conforme acima. A INVERSÃO DO DIODO CAUSA A QUEIMA DO MESMO.

---

**Manual de instalação dos painéis PPDA / PLDA**
**2.5. Bancos de Baterias**

Devem estar sobre um suporte, com uma altura mínima de 300mm do piso, fora de risco de contato com água e o suporte não pode acumular água.

<b>Especificações para Instalação do Painel Local</b>		
<b>NFPA-20 (item)</b>	<b>NBR-16704 (item)</b>	<b>Descritivo</b>
12.7.4	11.7.4	Deve haver dois bancos de baterias conforme de tal modo que a partida manual ou automática do motor possa ser feita com qualquer uma deles.

**3. Instalação Elétrica dos Painéis**

Todas as conexões elétricas devem obedecer às normas e padrões elétricos nacionais e locais.

**3.1. Painel Local Diesel (PLDA)**

A instalação elétrica com o motor deverá ser feita com cabo de 105°C.

As conexões entre o motor e o Painel Local Diesel (PLD) deverão estar conforme a tabela 1 abaixo:

<b>Terminal PLDA</b>	<b>Dispositivo - Terminal</b>	<b>Anilha Cabo</b>	<b>Função</b>	<b>Bitola mínima do Cabo</b>	
6	Bat 1 – Positivo	6	Positivo Banco de Baterias 1	2,5mm <sup>2</sup>	
8	Bat 2 – Positivo	8	Positivo Banco de Baterias 2	2,5mm <sup>2</sup>	
9	KP1 – Bobina	9	Partida Banco de Baterias 1	1,5mm <sup>2</sup>	
10	KP2 – Bobina	10	Partida Banco de Baterias 2	1,5mm <sup>2</sup>	
11	Bat 1 – Negativo	-	Negativo Banco de Baterias 1	2,5mm <sup>2</sup>	
11	Bat 2 – Negativo	-	Negativo Banco de Baterias 2	2,5mm <sup>2</sup>	
0	Negativo	-	Negativo Placa Eletrônica	2,5mm <sup>2</sup>	
17	Alternador	17	Alternador Carregando	1,5mm <sup>2</sup>	
18	Alternador	18	Excitação do Alternador	1,5mm <sup>2</sup>	
19	Pickup – Fio BC	19	Sensor de Velocidade	1,0mm <sup>2</sup>	
20	Pickup – Fio PT	20	Sensor de Velocidade	1,0mm <sup>2</sup>	
21	Válvula – Bobina	21	Válvula de Água	1,5mm <sup>2</sup>	
22	P – Terminal G	22	Sensor Pressão Óleo	1,0mm <sup>2</sup>	
23	T – Termostato	23	Termostato Trocador de Calor	1,0mm <sup>2</sup>	
24	T – Terminal G	24	Sensor Temperatura Água	1,0mm <sup>2</sup>	
25	Positivo Comum	25	Positivo Comum	1,5mm <sup>2</sup>	
26	Saídas de Parada	1º	26	Parada – 1º Estágio	2,5mm <sup>2</sup>
27		2º	27	Parada – 2º Estágio	1,5mm <sup>2</sup>
PE	Aterramento	-	Aterramento da Caixa	2,5mm <sup>2</sup>	
H	ECM – H	H	Comunicação CAN J1939	0,5mm <sup>2</sup>	
L	ECM – L	L	Comunicação CAN J1939	0,5mm <sup>2</sup>	
G	ECM – GND	GND	Comunicação CAN J1939	0,5mm <sup>2</sup>	

Tabela 3

---

### OBSERVAÇÃO

---

**Todos os pontos de aterramento e negativo deverão ser ligados no mesmo ponto físico, no parafuso de fixação do motor de arranque, juntamente com os cabos dos negativos das baterias.**

---

#### 3.2. Painel Principal Diesel (PPDA)

A Alimentação AC deverá ser feita através da chave geral S1 e parafuso PE, utilizando cabos com bitola mínima de 2,5mm<sup>2</sup>.

Esta alimentação AC deverá ser 220Vca.

##### 3.2.1. Entradas de controle

As entradas de controle e deverão ser utilizados apenas contatos secos (livre de tensão).  
***Não aplique tensão nestes terminais.***

**Pressostato (Terminais 70 e 71, da placa controle)** – Esta entrada é utilizada para ligar o motor via pressostato (NF) da rede hidráulica. (Opcional)

Obs.: Para esta condição não haverá registro de pressão da rede hidráulica.

**Partida remota (Terminais 70 e 72, da placa controle)** – Esta entrada é utilizada para ligar o motor via comando de campo (NF). Quando os terminais 70 e 72 estiverem fechados, o painel não liga o motor, uma vez que abirmos os terminais 70 e 72 o motor iniciará o ciclo de partida automático.

**Combustível baixo (Terminais 70 e 73, da placa controle)** – Esta entrada é utilizada para conectar a boia de nível de combustível. A boia deverá ter lógica NF, ou seja, fechar o contato quando o nível estiver baixo.

**Intertravamento (Terminais 70 e 74, da placa controle)** – Esta entrada é utilizada para intertravar dois conjuntos motobomba, e assim evitar que duas motobombas operem simultaneamente. O contato de intertravamento deverá ter lógica NA, ou seja, fechar o contato para bloquear a motobomba.

**Vazamento de Combustível (Terminais 70 e 75, da placa controle)** – Esta entrada é utilizada para conectar o sensor de vazamento de combustível. Este sensor deverá ter lógica NA, ou seja, fechar o contato quando detectado vazamento no espaço intersticial entre os reservatórios do tanque de armazenamento de combustível.

---

### OBSERVAÇÃO

---

**Os cabos das entradas de controle deverão ser passados separadamente de quaisquer outros circuitos, obrigatoriamente, devendo ser utilizado um duto exclusivo para os mesmos.**

---

## Manual de instalação dos painéis PPDA / PLDA

### 3.3. Reles de saída

O painel possui cinco reles de saída com capacidade máxima de 2A para tensão máxima de 230V, com as seguintes funções:

- **Comum** – Comum dos sinais para supervisão remota. Sinal disponível na placa controle (Terminal 101).
- **Motor Ligado** – Comuta o relé quando o motor estiver funcionando. Sinal disponível na placa controle (Terminal 102).
- **Defeito Geral** – Comuta o relé quando o painel detectar qualquer anormalidade do sistema. Sinal disponível na placa controle (Terminal 103).
- **Modo Desligado** – Comuta o relé quando o Painel Principal Diesel (PPDA) é colocado em modo DESLIGADO. Sinal disponível na placa controle (Terminal 104).
- **Modo Manual** – Comuta o relé quando o Painel Principal Diesel (PPDA) é colocado em modo MANUAL. Sinal disponível na placa controle (Terminal 105).
- **Modo Automático** – Comuta o relé quando o Painel Principal Diesel (PPDA) é colocado em modo AUTOMÁTICO. Sinal disponível na placa controle (Terminal 106).

### 3.4. Instalação elétrica dos periféricos do motor diesel

#### 3.4.1. Contadoras de Partida (KPAM)

As contadoras de partida serão utilizadas para acionamento do motor de arranque do motor diesel, conforme a figura 1 abaixo:



Figura 1

**OBSERVAÇÃO**

Obrigatório à instalação do **diodo de proteção DM (VFL-D6A10)**, fornecido com o painel, no motor de arranque do motor conforme acima. A INVERSÃO DO DIODO CAUSA A QUEIMA DO MESMO.

3.4.2. Alternador e Ponte de Diodos (PDA-2B90)

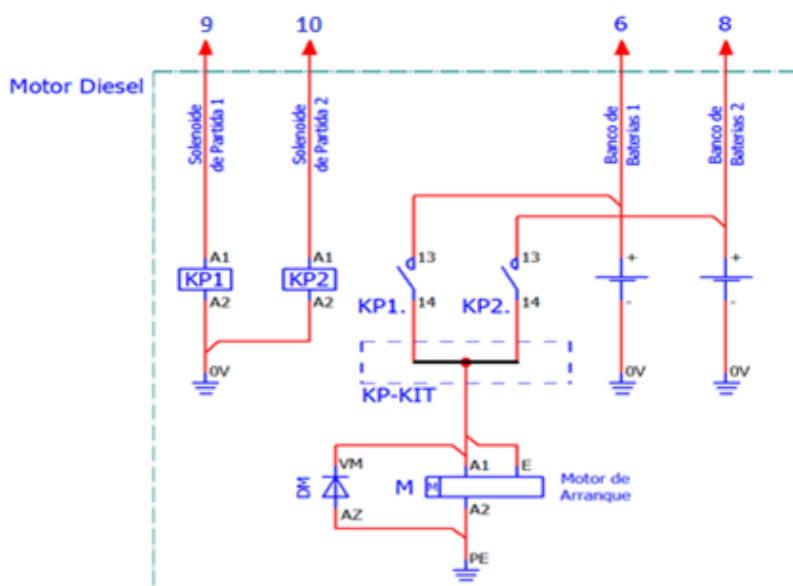

Figura 2

A ponte de diodos PDA-2B90 será utilizada na ligação de dois bancos de baterias e do alternador do motor. A ponte de diodos PDA-2B90 garante que os bancos de baterias continuem independentes, e permite o carregamento dos bancos pelo alternador do motor.

A instalação do alternador pode sofrer pequenas alterações devido a características específicas de cada alternador. Porém, segue abaixo algumas recomendações e orientações:

- **Ponto de Carregamento (B+):**  
Identifique o ponto B+ ou B2+ do alternador, ele costuma ser um parafuso grande para comportar um cabo de grande bitola.

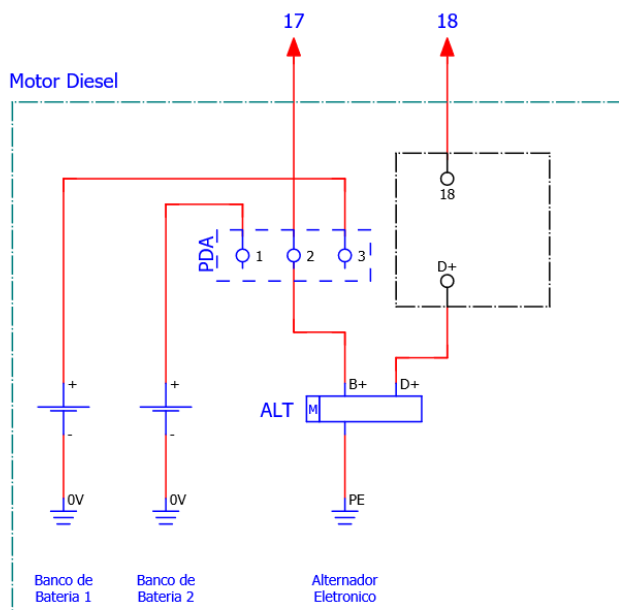
Após identificado o ponto, basta conectar este ponto do alternador até a ponte de diodos (PDA), se atentando a bitola do cabo compatível com a corrente máxima do alternador (vide tabela abaixo);

Capacidade Alternador	Bitola do Cabo
Até 50 Amperes	10mm <sup>2</sup> ou 8AWG
De 51 a 70 Amperes	16mm <sup>2</sup> ou 4AWG
De 71 a 90 Amperes	25mm <sup>2</sup> ou 2AWG

Tabela 4



---

## Manual de instalação dos painéis PPDA / PLDA

---

Além deste cabo, será necessário derivar um fio de 1,5mm<sup>2</sup> desde ponto até o terminal 17 do painel Local.

- **Ponto de Excitação (D+):**

Identifique o ponto D+ do alternador, este é o responsável pela excitação. Procure por marcações na carcaça do alternador, e/ou entre em contato com o fabricante do alternador;

Após identificado o ponto, basta conectá-lo com um fio de 1,5mm<sup>2</sup> no painel Local. Porém, existem dois tipos de situação que deve ser testado caso a caso, conforme abaixo:

- Conecte o ponto D+ com o terminal 18 do Painel Local, e teste para verificar se o alternador excita;
- Caso não funcione, localize o jumper JP7 no painel e mude da posição A para posição B, e teste para verificar se o alternador excita;
- Caso não funcione, favor contatar o nosso departamento técnico.

Caso o motor não possua o ponto D+, a excitação do alternador é feita diretamente pelo ponto de carregamento (B+). Para estes casos, faça os seguintes teste:

- Localize o jumper JP8 e mude da posição A para a posição B, e teste para verificar se o alternador excita;
- Caso não funcione, localize o jumper JP7 e mude da posição A para a posição B, e teste para verificar se o alternador excita;
- Caso não funcione, favor contatar o nosso departamento técnico.

- **Aterramento:**

Lembre-se de aterrar devidamente o alternador. A falta de aterramento e/ou aterramento inadequado pode causar problemas na excitação do alternador;

Caso não consiga colocar o alternador para funcionar, favor entrar em contato com nosso departamento técnico.

---

### OBSERVAÇÃO

---

**Obrigatório à instalação da **ponte de diodos DA (PDA-2B90)** no circuito do alternador conforme diagrama acima. A mesma é comercializada separadamente aos painéis.**

---

### 3.4.3. Circuito de Parada do Motor

O circuito de parada do motor vai depender da marca e/ou modelo do motor. Abaixo estão os tipos mais comuns:

#### 1. Solenoide de parada de dois estágios



Figura 3

**Nota:** Caso a solenoide não possua os fios na mesma coloração acima, será necessário confirmar qual é o primeiro e o segundo estágio conforme abaixo:

- Aterre a solenoide, normalmente será o fio preto ou verde/amarelo;
- Alimente individualmente, com o positivo direto da bateria, os fios que sobraram;
- Se a solenoide atuar, este é o primeiro estágio (normalmente Branco);
- Se a solenoide não atuar, este deve ser o segundo estágio (normalmente Vermelho);

#### 2. Solenoide de parada de um estágio

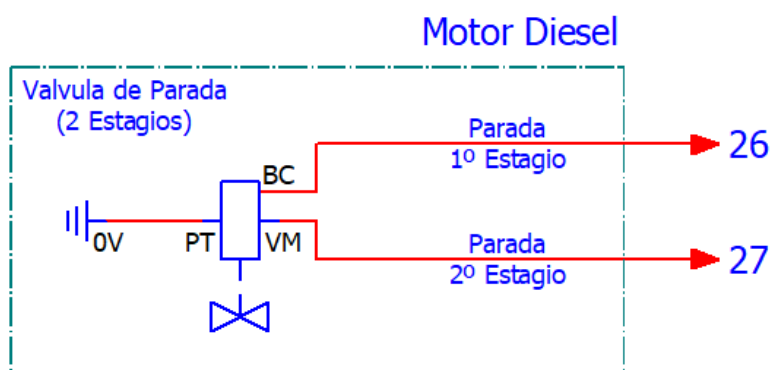

Figura 4

3. Solenoide acelerador

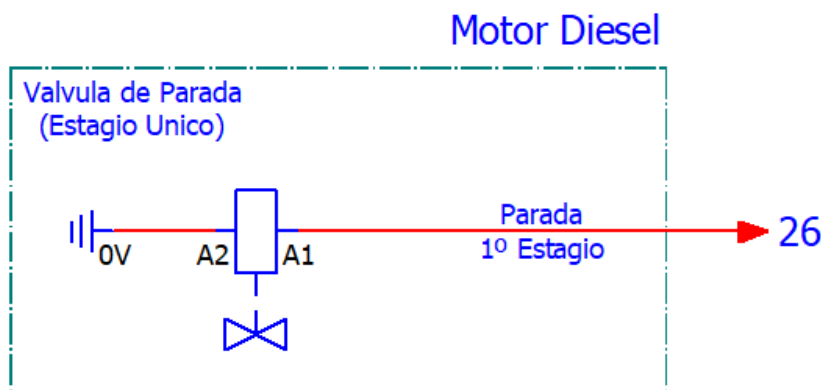

Figura 5

4. Bomba injetora elétrica

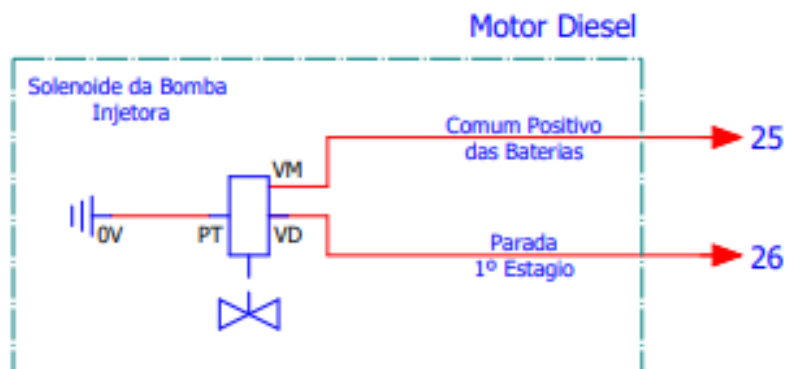

Figura 6

**OBSERVAÇÃO**

O negativo da bomba injetora elétrica costuma ser diretamente na carcaça da própria bomba injetora, não sendo possível e/ou necessário a passagem do cabo negativo.

5. Atuador eletrônico de velocidade (Governador)

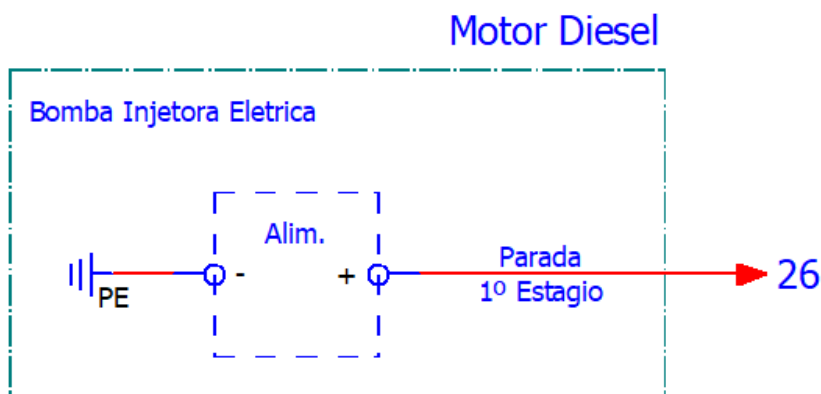
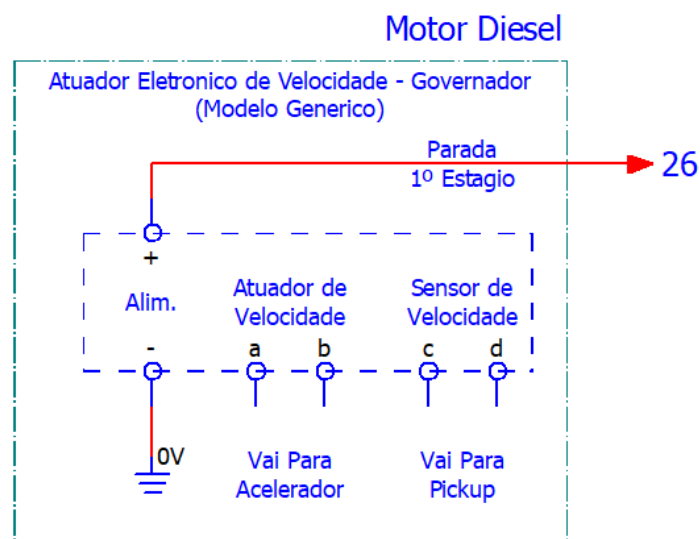

**OBSERVAÇÃO 1**

O sensor de velocidade (Pickup) do atuador eletrônico de velocidade (Governador) deve ser totalmente independente ao sensor de velocidade (Pickup) do painel. Ou seja, nestes casos, o motor deverá possuir dois sensores de velocidade.

**OBSERVAÇÃO 2**

Obrigatório o uso da comutadora CLC-32CX, para liberação do combustível numa partida de emergência com as contadoras KPAM.

6. Injeção Eletrônica (ECM)

A instalação em motores com injeção eletrônica (ECM) vai depender da marca e modelo do motor. Desta forma, consulte o anexo B, e caso não possua o motor em questão, favor entrar em contato com nosso departamento técnico.

7. Comutadora para Liberação de Combustível Emergencial (CLC-32CX)

Está comutadora é utilizada para liberar o combustível numa situação de partida de emergência, com o uso das Contadoras de Partida (KPAM). Porém, a necessidade da mesma vai depender da lógica de funcionamento do motor.

Se a lógica de parada do motor for normal aberta (NA), não deve ser utilizado a comutadora de emergência (liberação de combustível), porém se a lógica for normal fechada (NF) a comutadora deve ser utilizada.

Manual de instalação dos painéis PPDA / PLDA

No caso de se utilizar a comutadora, a mesma deve ser instalada conforme abaixo:



Figura 8

**OBSERVAÇÃO 1**

A ligação do 2º estágio (Terminal 27) só é necessário se o mesmo for utilizado no circuito de parada do motor. Caso contrário, o mesmo não precisa ser utilizado.

**OBSERVAÇÃO 2**

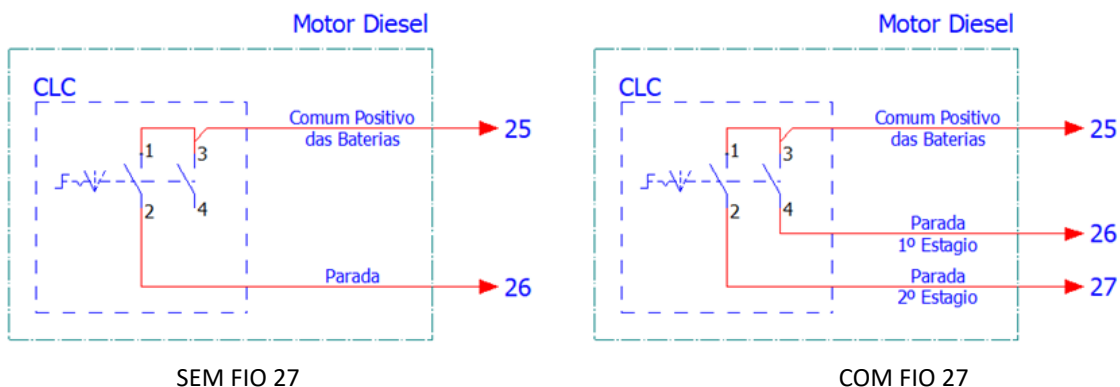
O anexo C possui uma relação de motores que mostra se a comutadora será ou não necessária. Caso não possua o motor em questão, favor entrar em contato com nosso departamento técnico.

8. Pré-Aquecimento do Motor Diesel

O motor diesel deve dispor de um sistema de pré-aquecimento para manter a temperatura do motor em aproximadamente 50°C, este sistema poderá ser conforme figura 8 abaixo:



Figura 9

Deverá ser previsto uma alimentação exclusivamente para o pré-aquecimento, onde tal circuito em hipótese alguma pode passar ou ser derivado do painel principal, conforme orientado pelas normas NFPA-20 e NBR-16704;

---

**Manual de instalação dos painéis PPDA / PLDA**

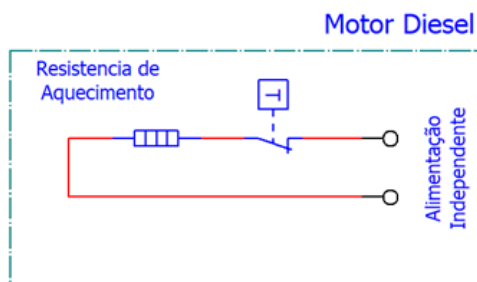
---

<b>Especificações para Instalação do Painel Local</b>		
<b>NFPA-20 (item)</b>	<b>NBR-16704 (item)</b>	<b>Descritivo</b>
12.3.5.3.1	11.3.5.3.1	Painéis de controle de motores a diesel para acionamento de bombas de combate a incêndio não podem ser usados como caixas de derivação para alimentação de qualquer outro equipamento.
12.3.5.3.2	11.3.5.3.2	Nenhum contato externo deve ser instalado de forma a interferir na operação do painel de controle, nem deve ser feita qualquer outra modificação que traga este resultado.

*Tabela 5*

---

**OBSERVAÇÃO**

---

**O circuito de alimentação da resistência de pré-aquecimento deverá ser passado separadamente dos outros circuitos do motor diesel e do Painel Local, obrigatoriamente.**

---

---

**Manual de instalação dos painéis PPDA / PLDA**

---

**9. Interligação entre os Painéis Principal Diesel (PPDA) e Local Diesel (PLDA)**

A interligação entre os painéis poderá ser realizada com cabos convencionais de 70°C, e os pontos de conexão devem seguir a tabela abaixo:

<b>Terminal PPDA (Principal)</b>	<b>Terminal PLDA (Local)</b>	<b>Anilha Cabo</b>	<b>Função</b>	<b>Bitola do Cabo</b>
1	1	1	Libera Combustível	1,5mm <sup>2</sup>
2	2	2	Motor Ligado	1,5mm <sup>2</sup>
3	3	3	Sobre Velocidade	1,5mm <sup>2</sup>
4	4	4	Baixa Pressão de Óleo	1,5mm <sup>2</sup>
5	5	5	Alta Temperatura da Água	1,5mm <sup>2</sup>
6	6	6	Positivo do Carregador 1	4,0mm <sup>2</sup>
8	8	8	Positivo do Carregador 2	4,0mm <sup>2</sup>
9	9	9	Partida Banco de Baterias 1	1,5mm <sup>2</sup>
10	10	10	Partida Banco de Baterias 2	1,5mm <sup>2</sup>
11	11	11	Negativo do Carregador 1	4,0mm <sup>2</sup>
11	11	11	Negativo do Carregador 2	4,0mm <sup>2</sup>
12	12	12	Parada	1,5mm <sup>2</sup>
310	310	310	Baixa Temperatura do Motor	1,5mm <sup>2</sup>
312	312	312	Alta Temperatura da Água Bruta	1,5mm <sup>2</sup>

*Tabela 6*

---

**OBSERVAÇÃO**

---

**Os cabos de interligação entre os painéis deverão ser passados separadamente de quaisquer outros circuitos, obrigatoriamente, devendo ser utilizado um duto exclusivo para o mesmo.**

---

**10. Instalação Hidráulica**

O Painel Principal Diesel (PPDA) possui dois pontos de conexão, conforme abaixo:

- REDE – Para receber a pressão da rede hidráulica;
- DRENO – Para aliviar a pressão da rede hidráulica, com o intuito de partir o sistema;

Obs.: A instalação deve ser realizada de acordo com a NFPA-20.

---

**OBSERVAÇÃO**

---

**As linhas d'água para a válvula de dreno e para o transdutor de pressão devem estar livres de sujeira e contaminação.**

---

Manual de instalação dos painéis PPDA / PLDA

ANEXO A – Detalhes das ligações elétricas com o motor diesel

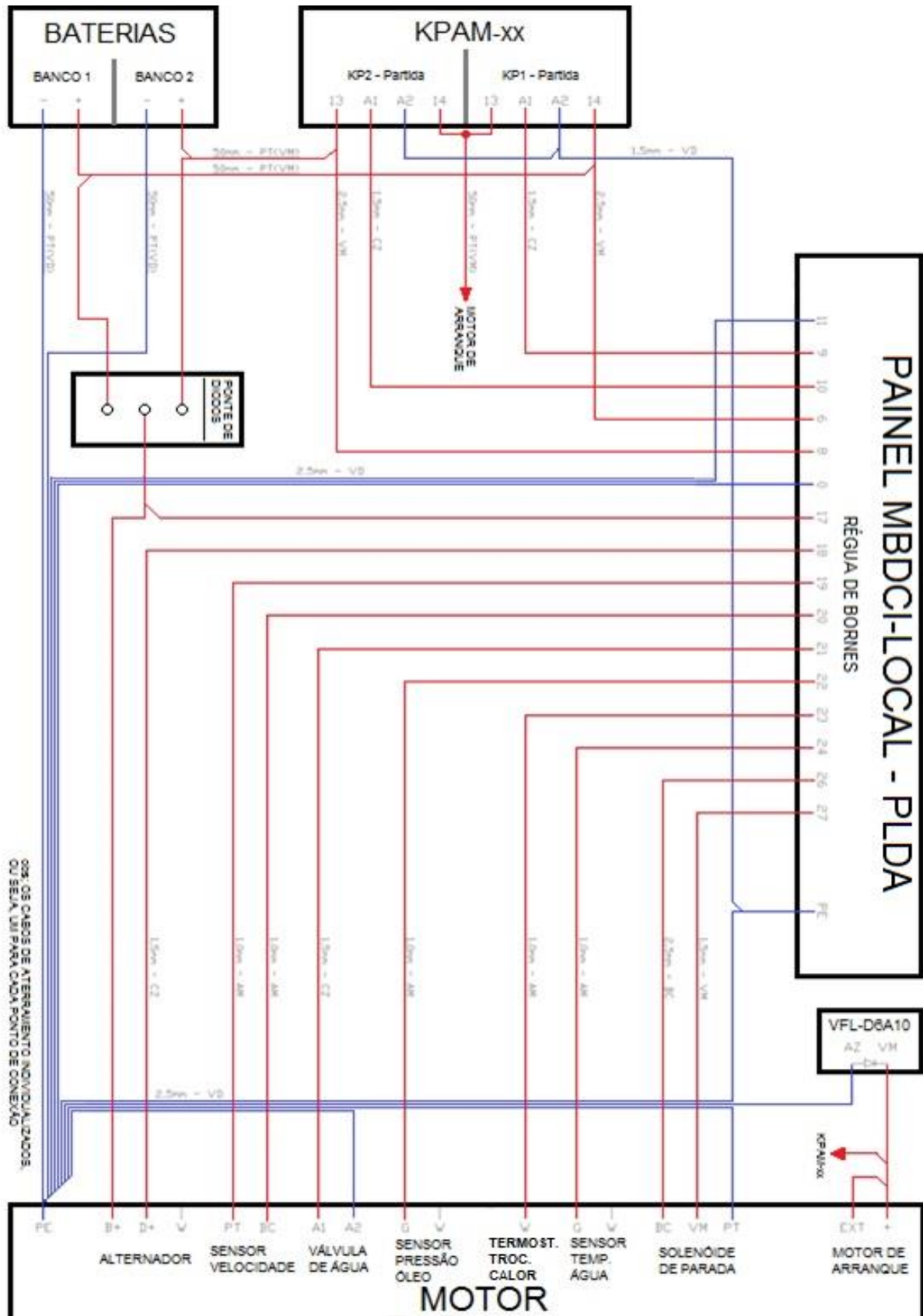



ANEXO B – Injeção Eletrônica (ECM)

1. Motores IVECO:

Todos os motores IVECO eletrônicos possuem uma caixa de interface, onde é possível fazer a instalação do Painel Local Diesel conforme abaixo:



Figura 10

2. Motores SCANIA com COORDENADOR:

Para os motores SCANIA eletrônicos, é necessário o uso do módulo COORDENADOR da SCANIA para fazer a instalação do Painel Local conforme abaixo:

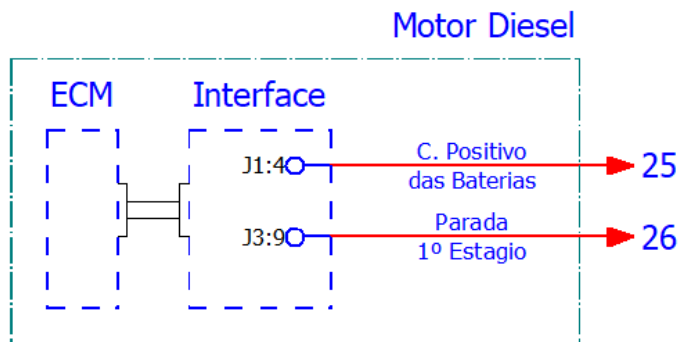

Figura 11

LEGENDA

VO = VIOLETA  
VM = VERMELHO  
AZ = AZUL

BC = BRANCO  
VD = VERDE

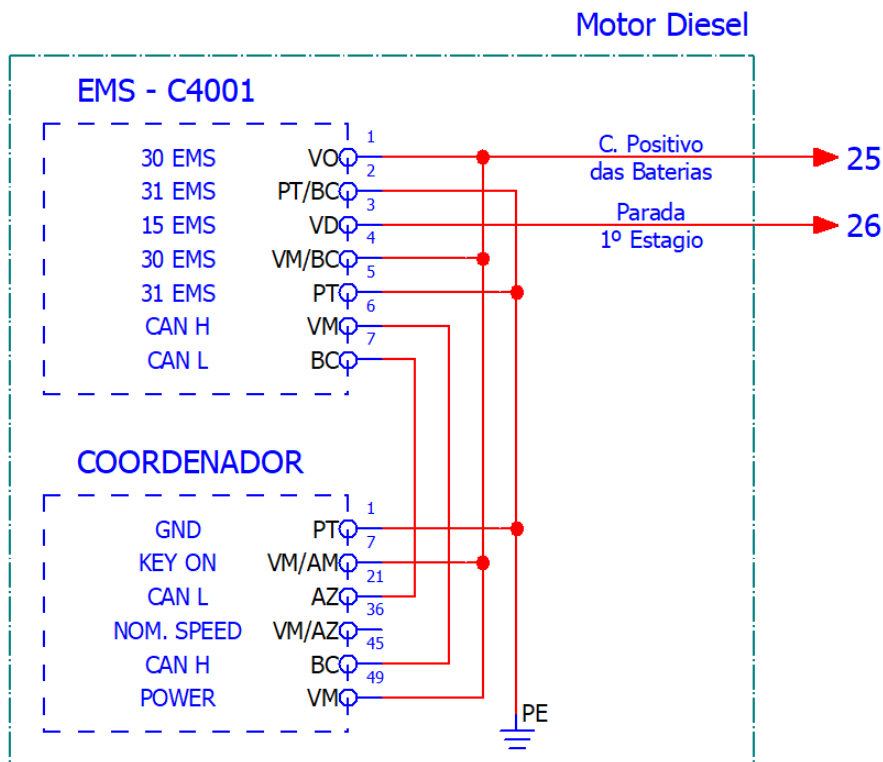
PT = PRETO  
AM = AMARELO

### 3. Motores SCANIA sem COORDENADOR:

Para os motores SCANIA eletrônicos, o uso do módulo COORDENADOR da SCANIA não é necessário para fazer a instalação do Painel Local conforme abaixo:

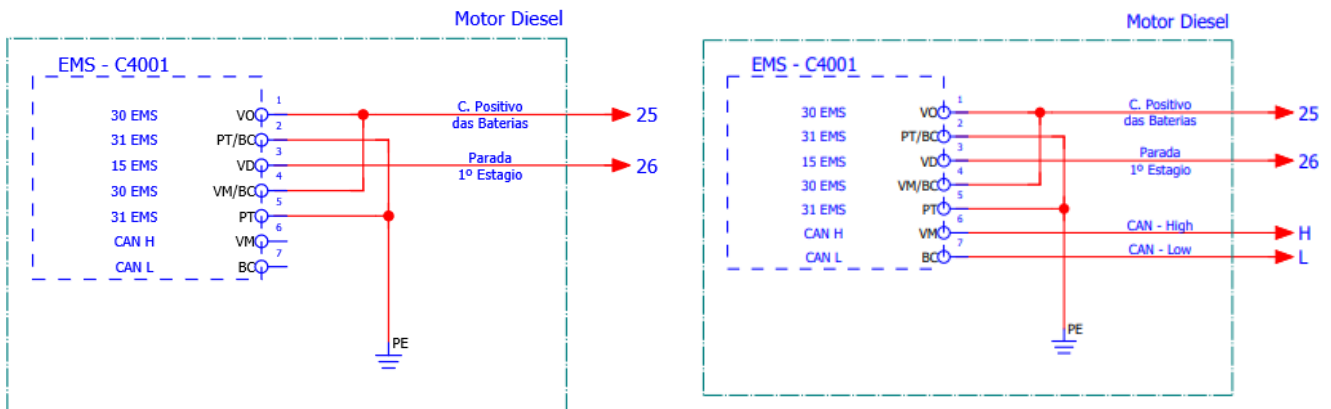

Painel Local sem comunicação CAN J1939

Figura 12

Painel Local com comunicação CAN J1939

#### LEGENDA

VO = VIOLETA  
VM = VERMELHO  
AZ = AZUL

BC = BRANCO  
VD = VERDE

PT = PRETO  
AM = AMARELO

### 4. Motores CUMMINS:

Para os motores CUMMINS eletrônicos, serie QSL, é possível fazer a instalação do Painel Local Diesel conforme abaixo:



Figura 13

5. Motores CUMMINS:

Para os motores CUMMINS eletrônicos, serie QSG, é possível fazer a instalação do Painel Local Diesel conforme abaixo:

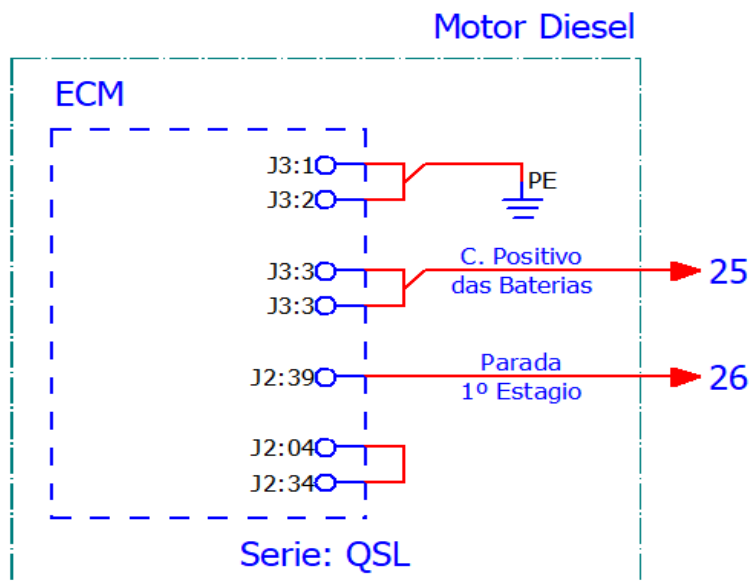

Figura 14

6. Motores VOLVO com CIU:

Para os motores VOLVO eletrônicos, é necessário o uso do modulo CIU da VOLVO para fazer a instalação do Painel Local diesel conforme abaixo:

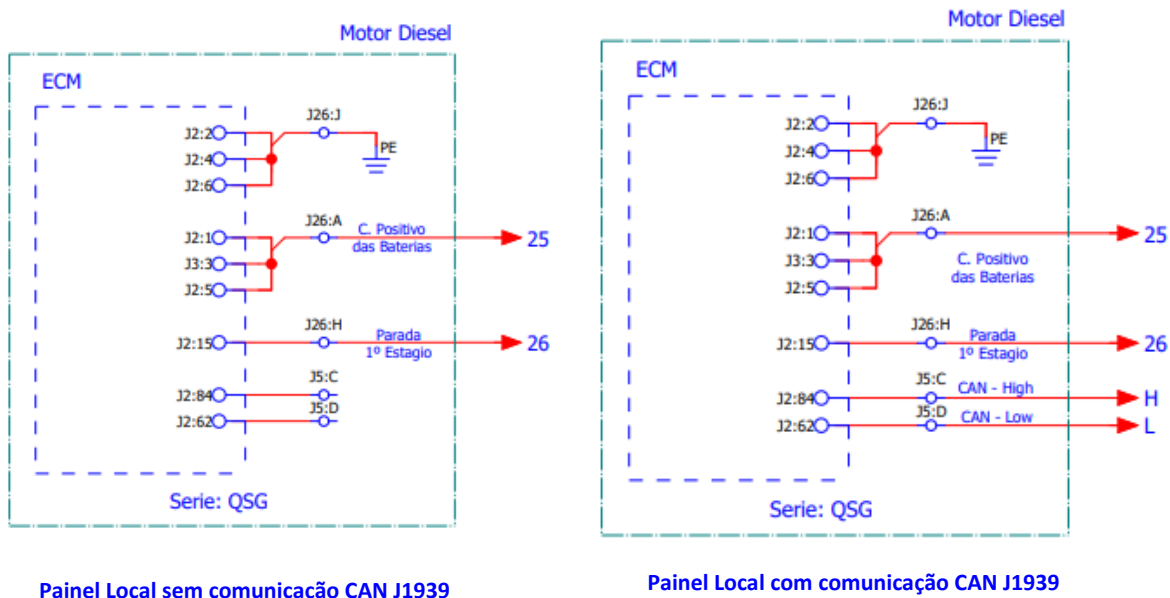

Figura 15

LEGENDA

VO = VIOLETA

VM = VERMELHO

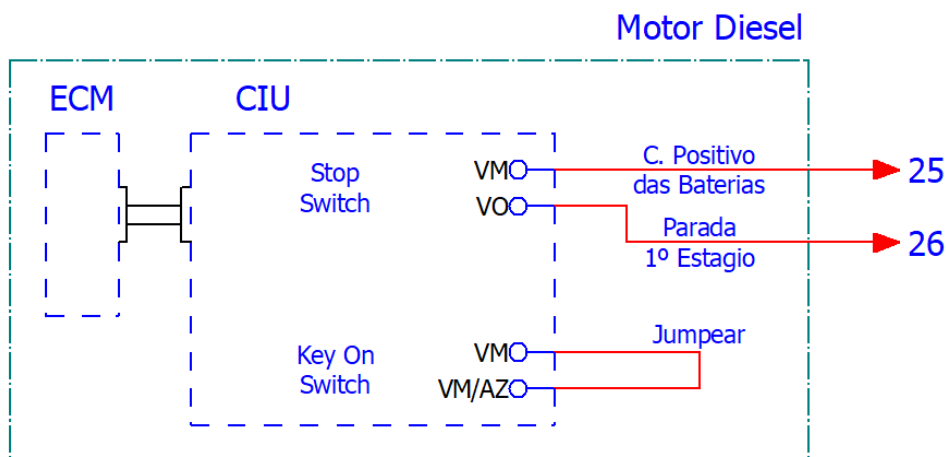
AZ = AZUL

Observação: A alimentação do modulo ECM do motor, deve ser feito pelo borne 25 do painel Local.

Manual de instalação dos painéis PPDA / PLDA

7. Motores MWM 6.12 TCE:

O motor MWM eletrônicos (6.12 TCE) possuem uma interface, onde é possível fazer a instalação do Painel Local Diesel conforme abaixo:



Figura 16

O motor possui também um chicote com os fios T30 (positivo do ECM) e T31 (negativo do ECM). Liga o T31 no negativo do sistema (na carcaça do motor) e isolar o T30.

ANEXO C – Tabela de Motores Diesel

Fabricante	Modelo / Serie	Tipo de Injeção	Uso da CLC-32CX
MWM	Serie 229	Mecânico	SIM
	Serie 10	Mecânico	SIM
	Serie 12	Mecânico	SIM
	Serie 12	Eletrônico	SIM
FPT / IVECO	S8000	Mecânico	SIM
	F5	Mecânico	SIM
	N45	Mecânico	SIM
		Eletrônico	SIM
	N67	Mecânico	SIM
		Eletrônico	SIM
	CURSOR 9	Eletrônico	SIM
CURSOR 13	Eletrônico	SIM	
CURSOR 16	Eletrônico	SIM	
CUMMINS	QSL	Eletrônico	SIM
VOLVO	COM CIU	Eletrônico	NÃO
SCANIA	COM COORDENADOR	Eletrônico	SIM

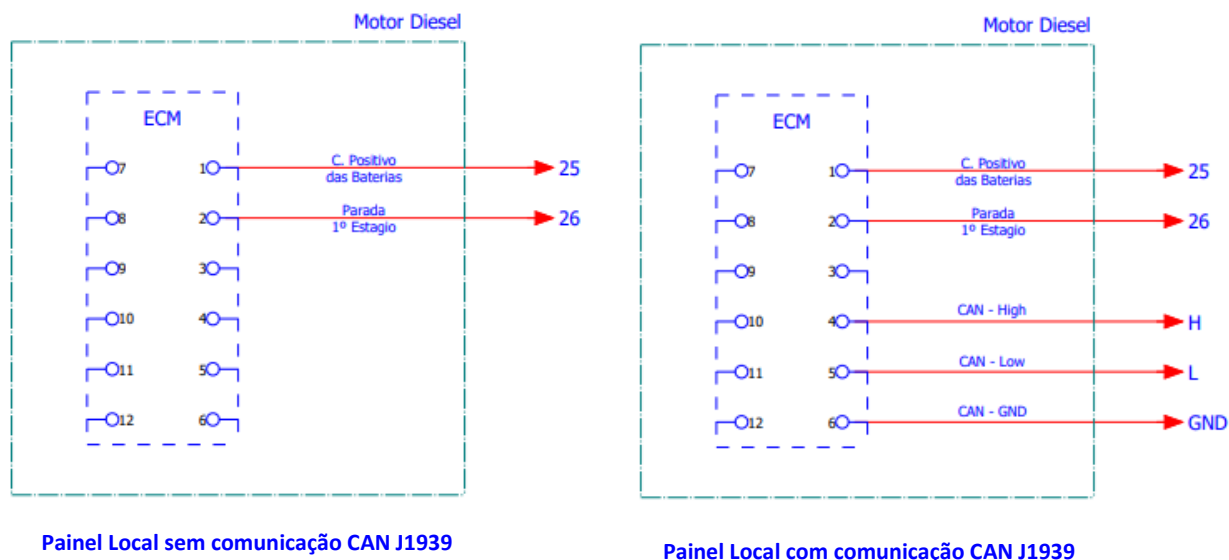
Tabela 7